

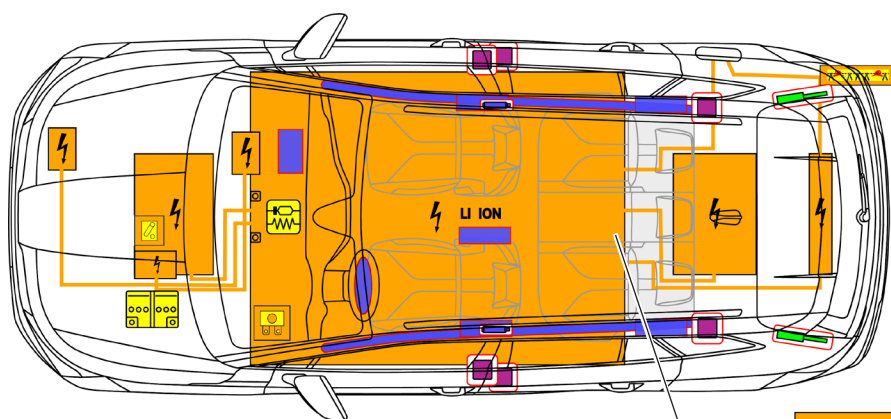

Škoda Enyaq

5-dörrars / 5 säten / SUV
från 2025



400 V
litiumjon

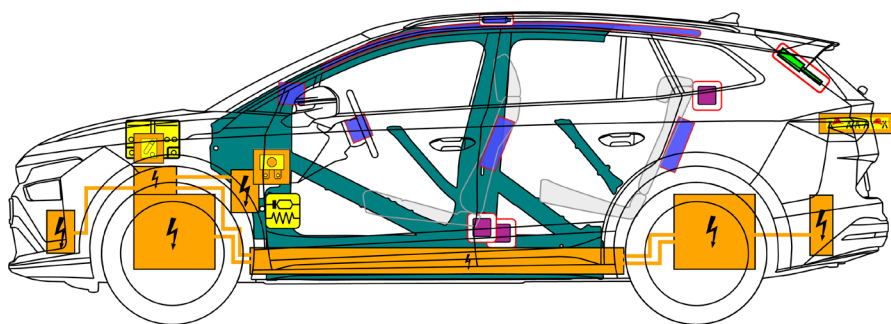

	Airbag		Gasgenerator		Bältessträckare		SRS styrenhet		Högspänningskomponenter
	Gasfjäder/förspänd fjäder		Områden med höghållfast stål		Var extra uppmärksam		Lågspänningsbatteri		Högspänningsbatteri
	Högspänningsledning		Frånkoppling av högspänning, lågspänningssystem		Säkerhetsuttag, avaktivering av högspänningssystem till lågspänning			Kabelsnitt	

1. Identifiering/registrering



Elsystemet är ljudlöst. Indikeringen i effektmätaren visar om den elektriska drivningen är avstängd (OFF) eller påslagen "READY".

Text Enyaq



Laddningsanslutning



2. Immobilisering/stabilisering/lyft

Immobilisera bilen

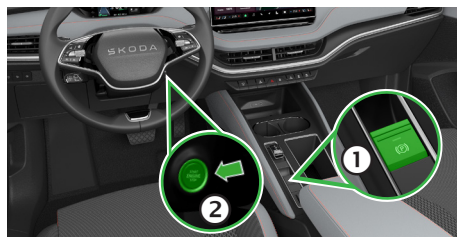

1. Dra åt den elektriska parkeringsbromsen.
2. Slå av tändningen (Powermeter-indikation "OFF").
3. Säkra så att fordonet inte kan börja rulla.

Lyftpunkter

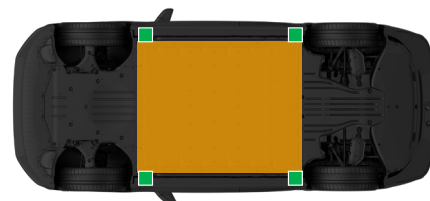

- Lämpliga lyftpunkter
- Högspänningsbatteri

3. Oskadliggöra akuta risker/ säkerhetsföreskrifter

Slå av tändningen



Tryck på knappen "Engine Start/Stop" i rattstängan utan att trampa på bromspedalen.

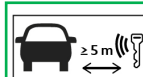

Håll bilnyckeln mer än 5 m från bilen om möjligt.

Avaktivera högspänningssystemet

Vid olyckor med utlösande av airbag avaktiveras högspänningssystemet automatiskt direkt när utlösandet registreras. Högspänningssystemet är spänningsfritt ca 20 sekunder efter avaktivering.



Skadade högspänningssystemkomponenter, -ledningarna och högspänningssystembatteriet får inte vidröras, skäras eller öppnas! Bär lämplig skyddsutrustning!

I alla andra fall kan högspänningssystemet avaktiveras enligt följande:

Alternativ 1: från motorrummet

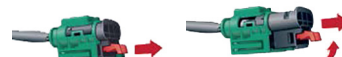
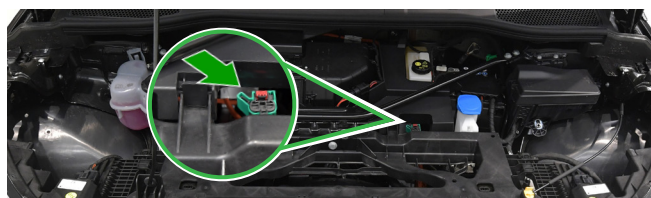

Alternativ 2: från insidan Vänsterstyrd

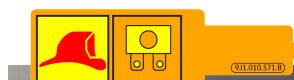

Högerstyrd



Alternativ 3: från bilens baksida



1. Öppna bagageluckan.
2. Ta bort kåpan från höger bakljus.
3. Kapa kabeln.



Vid behov kan bakljuset tas ut med hjälp av lämpligt magnetverktyg.

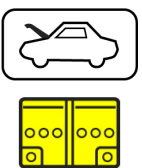

Avaktivera 12 V-systemet
Koppla från minuspolen från 12 V-batteriet.

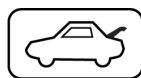

Koppla från bilen från laddningsstationen (nödupplåsning)



1. Öppna den perforerade luckan i höger sidoklädsel.
2. Hitta den gula öglan för nödupplåsning.
3. Dra i öglan och lossa laddningskontakten från bilen.

4. Tillgång till passagerare

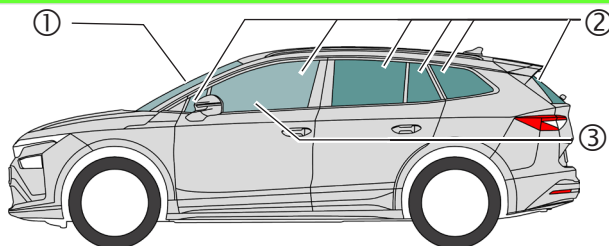

Glastyper:

- ① Dubbelt säkerhetsglas
- ② Enkelt säkerhetsglas
- ③ Dubbelt säkerhetsglas (tillval)

Elektrisk sätesjustering

Mekanisk sätesjustering

Mekanisk justering av rattstolpe



5. Sparad energi/vätskor/gaser/fasta ämnen



12 V



400 V
Litiumjon



R1234yf 460 ± 15 g
R744 470 ± 10 g



Vid en mekanisk deformation av batterisystemet föreligger risk för en termisk reaktion i högspänningsbatteriet.
Övervaka högspänningsbatteriets temperatur!

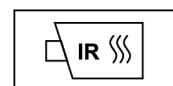



Škoda Enyaq

5-dörrars / 5 säten / SUV
från 2025

6. Vid brand

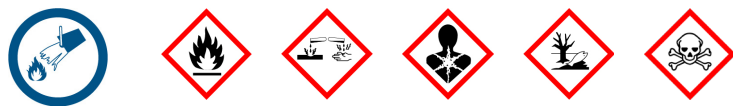

Litiumjonbatterier kan självantända eller tändas på nytt efter brandbekämpning!
Bär lämplig skyddsutrustning!

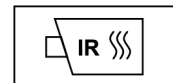

7. Under vatten

Efter att bilen har bärgats ur vatten ska högspänningssystemet och 12-V-systemet avaktiveras (se kapitel 3) och vattnet ska rinna ut. På fordon som hamnat i saltvatten är risken för brand i högspänningsbatteriet högre.
Bär lämplig skyddsutrustning!

8. Bogsering/transport/lagring



Litiumjonbatterier kan självantända eller tändas på nytt efter brandbekämpning!
Bär lämplig skyddsutrustning!

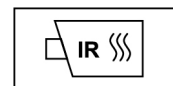

Bilar som har varit med om olyckor, resp. vid skadat eller blottat högspänningsbatteri: Avaktivera högspänningsbatteriet (se kapitel 3). Ställ av bilen på säkert avstånd (minst 5 m) från byggnader och andra fordon (karantänplats).

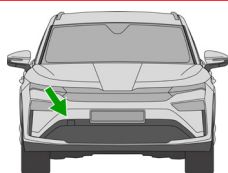

Bogserögla fram på fordonets högra sida

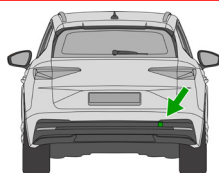

Bogserögla bak på fordonets högra sida

Om bilen har varit med om en olycka ska den inte bogseras på drivaxlarna.



9. Övrig viktig information

Räddningsriktlinjer Škoda: www.skoda-auto.com/services/rescuers

10. Symbolförklaring

Brandfarligt	Frätande	Farligt för människors hälsa	Miljöfara	Akut toxicitet	Luftkonditionering	Elektriskt fordon	Använd vatten för att släcka elden
Varning, spänning	Allmän varningsskylt	Fara, låg temperatur	Farlig spänning	Ta bort smartnyckeln	Använd infraröd värmekamera	Motorhuv	Bagageutrymme
Längsgående sätesjustering	Lutningskontroll av ratt						