

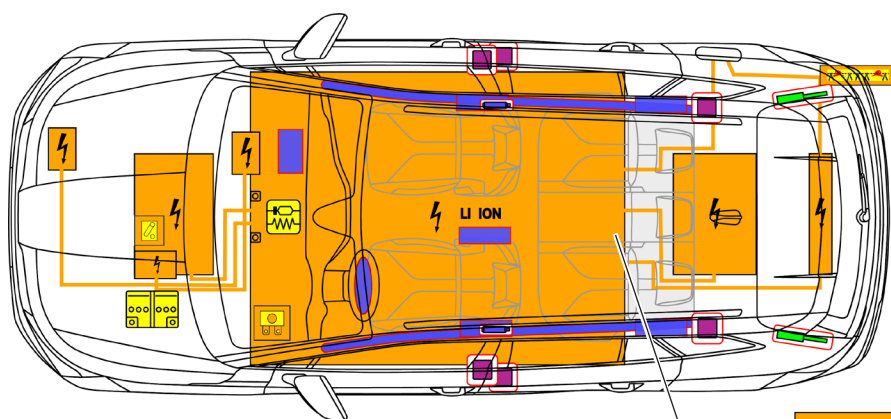

# Škoda Enyaq

5 portes / 5 places / SUV  
à partir de 2025



400 V  
Li-ion

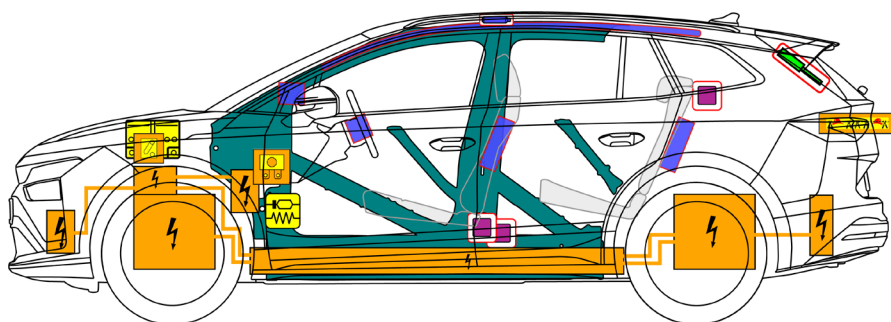

	Airbag		Générateur de gaz		Prétensionneur de ceinture de sécurité		Unité de contrôle SRS		Composant haute tension
	Vérin à gaz / ressort précontraint		Zone de haute résistance		Zone nécessitant une attention particulière		Batterie basse tension		Batterie haute tension
	Câble d'alimentation haute tension		Dispositif de déconnexion basse tension de la batterie haute tension		Boîtier de fusibles de désactivation de la haute tension			Coupure de câble	

## 1. Identification / reconnaissance



Le moteur électrique est silencieux. Le tableau de bord indique si la motorisation électrique est désactivée « OFF » ou prête à fonctionner « READY ».

Inscription Enyaq



Prise de recharge



## 2. Immobilisation / stabilisation / levage

### Immobiliser le véhicule

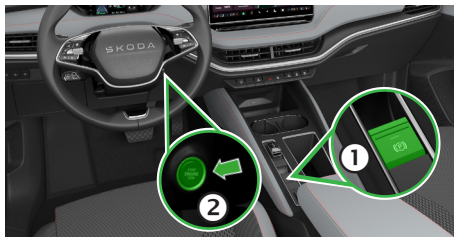

1. Serrer le frein de stationnement électrique.
2. Couper le contact (affichage « OFF »).
3. Immobiliser le véhicule.

### Points de levage

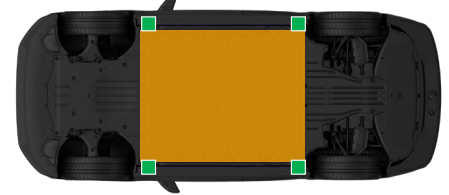

- Points de levage appropriés
- Batterie haute tension

## 3. Neutraliser les dangers directs / règles de sécurité

### Couper le contact



Appuyer sur le bouton « Engine Start/Stop » dans la colonne de direction sans appuyer sur la pédale de frein.



Si possible, éloigner la clé radio à plus de 5 m du véhicule.

### Désactiver le système haute tension

En cas d'accident impliquant le déploiement d'un airbag, le système haute tension est désactivé automatiquement dès la détection du déploiement de l'airbag. Le système haute tension est mis hors tension environ 20 secondes après la désactivation.



Ne pas toucher, ne pas couper, ne pas ouvrir les composants haute tension, les câbles ou les batteries haute tension endommagés ! Porter des équipements de protection appropriés !

Dans tous les autres cas, le système haute tension peut être désactivé de la manière suivante :

#### Option 1 : depuis le compartiment moteur

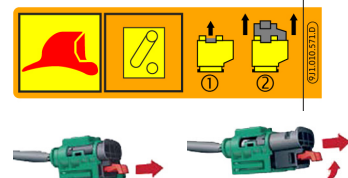
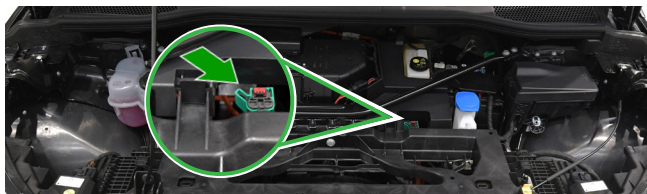
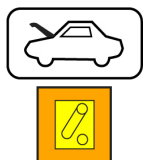

#### Option 2 : depuis l'habitacle

##### Conduite à gauche

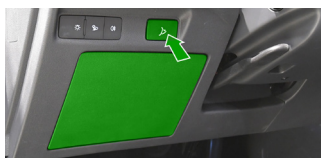

##### Conduite à droite



### Option 3 : depuis l'arrière du véhicule



1. Ouvrir le coffre à bagages.
2. Retirer le cache du phare arrière droit.
3. Débrancher le câble.



Si nécessaire, le feu arrière peut être retiré à l'aide d'un outil de dépannage approprié.



### Désactiver le réseau de bord 12 V

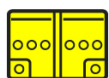

Débrancher la borne négative de la batterie.



### Débrancher de la station de recharge (déverrouillage d'urgence)



1. Ouvrir le cache perforé dans le panneau latéral droit.
2. Localiser la boucle jaune du déverrouillage d'urgence.
3. Tirer sur la boucle et débrancher la fiche de charge du véhicule.

## 4. Accès aux occupants

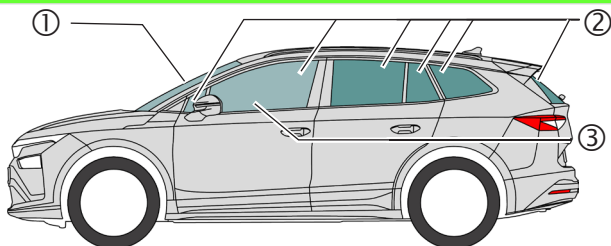

### Type de verre :

- ① Verre de sécurité composite
- ② Verre de sécurité trempé
- ③ Verre de sécurité feuilleté en option

### Réglage électrique du siège



### Réglage mécanique du siège



### Réglage mécanique de la colonne de direction



## 5. Énergie stockée / liquides / gaz / solides



12 V



400 V  
Lithium-ion



R1234yf 460 ± 15 g  
R744 470 ± 10 g



En cas de déformation mécanique du système de batterie, il existe un risque de réaction thermique dans la batterie haute tension.  
Surveiller la température de la batterie haute tension !

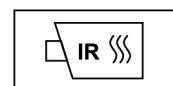

## 6. En cas d'incendie



Les batteries lithium-ion peuvent s'enflammer ou se rallumer après extinction de l'incendie !  
Porter des équipements de protection appropriés !



## 7. En cas d'immersion

Après avoir sorti le véhicule de l'eau, désactiver le système haute tension et le réseau de bord 12 V (voir chapitre 3) et drainer le véhicule. Dans le cas des véhicules immergés dans de l'eau salée, on observe un plus grand risque d'incendie sur la batterie haute tension. Porter des équipements de protection appropriés !

## 8. Remorquage / transport / stockage



Les batteries lithium-ion peuvent s'enflammer ou se rallumer après extinction de l'incendie !  
Porter des équipements de protection appropriés !

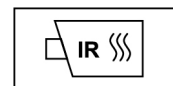

Dans le cas de véhicules accidentés ou dont la batterie haute tension est endommagée ou présente une anomalie : Désactiver le système haute tension (voir Chapitre 3). Garer le véhicule à une distance de sécurité d'au moins 5 m par rapport aux bâtiments et autres véhicules (zone de quarantaine).

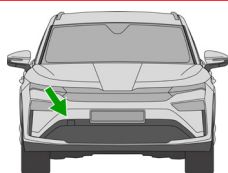

Anneau de remorquage côté avant droit du véhicule

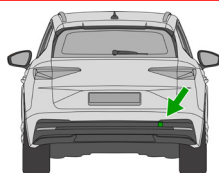

Anneau de remorquage côté arrière droit du véhicule

Un véhicule accidenté ne doit jamais être remorqué par les essieux moteur.



## 9. Informations complémentaires importantes

Guide de secours Škoda : [www.skoda-auto.com/services/rescuers](http://www.skoda-auto.com/services/rescuers)

## 10. Explication des pictogrammes utilisés

Inflammable	Corrosif, irritant pour la peau	Dangereux pour la santé humaine	Dangereux pour l'environnement	Toxicité aiguë	Climatiseur	Véhicule électrique	Utiliser de l'eau pour éteindre l'incendie
Avertissement, haute tension	Attention, danger	Danger, basse température	Tension dangereuse	Éloigner la clé main-libre	Utiliser une caméra thermique infrarouge	Déverrouiller le capot	Déverrouiller le coffre
Réglage longitudinal du siège	Commande d'inclinaison du volant						